

MACHINE TYPE

CLAMPING UNIT							
Clamping force	kN		1600		kN		تناژ گیره
Mold opening stroke	mm		430		mm		کورس باز شدن گیره
Mold height min.	mm		180		mm		حداقل ارتفاع قالب
Mold height max.	mm		520		mm		حداکثر ارتفاع قالب
Dist. between tie-bars (H×V)	mm		470×470		mm		فاصله بین میله تایبار (H×V)
Ejector stroke	mm		140		mm		کورس پُران
Ejector force	kN		33		kN		تناژ جک پُران
INJECTION UNIT		A	B	C			
Screw diameter	mm	40	45	50	mm		قطر مارپیچ
Screw L/D ratio	L/D	22.5	20	18	L/D		نسبت طول به قطر مارپیچ L/D
Injection volume (theoretical)	cm ³	252	319	394	cm ³		حجم تزریق (تئوری)
Injection weight (PS)	g	229	290	359	g		وزن تزریق (PS)
Injection rate (PS)	g/s	131	166	205	g/s		وزن تزریق (PS)
Injection rate (ESG)	g/s	144	183	226	g/s		وزن تزریق (ESG)
Injection pressure	MPa	239	189	153	MPa		فشار تزریق
Plasticizing rate (GPPS) ^①	g/s	21.0	27.9	35.0	g/s		مقدار موادگیری (GPPS) ^①
Plasticizing rate (HDPE) ^②	g/s	-	-	-	g/s		مقدار موادگیری (HDPE) ^②
Screw speed	rpm		285		rpm		سرعت ماردون
OTHERS							
Pump motor power	kW		22		kW		توان سرو و موتور
Heater power	kW		12.85		kW		توان المنت
Machine dimension (L×W×H)	m		5.59×1.36×2.0		m		ابعاد دستگاه (L×W×H)
Machine weight	t		5.0		t		وزن دستگاه
Hopper capacity	kg		25		kg		ظرفیت قیف مواد
Oil tank	l		165		l		ظرفیت تانک روغن هیدرولیک

PLATEN DIMENSIONS

Moving platen

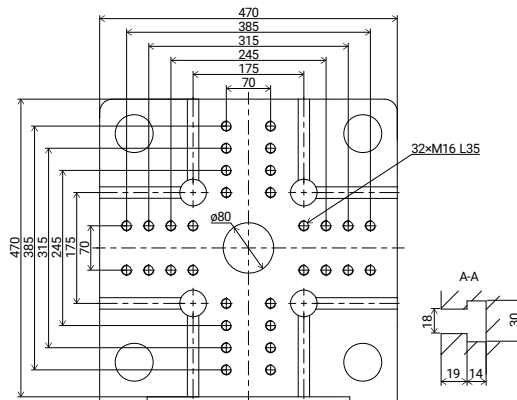

ابعاد صفحه

صفحه متحرک

PLATEN DIMENSIONS

Mounting hole for robot/sprue picker top view from fixed platen

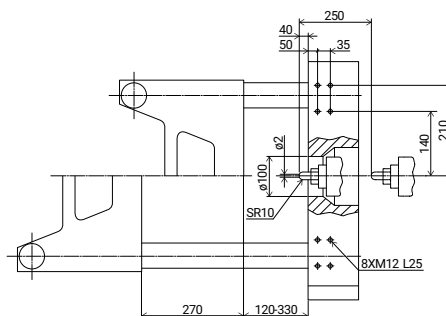

ابعاد صفحه

نمای بالای صفحه ثابت جهت نصب ربات و راه‌گانه بردار

MACHINE DIMENSIONS

- ① Plasticizing capacity (GPPS): GB standard, with application of GPPS plasticizing capacity of 3-zone screws
- ② Plasticizing capacity (HDPE): Euromap 19, with application of HDPE plasticizing capacity of barrier screws

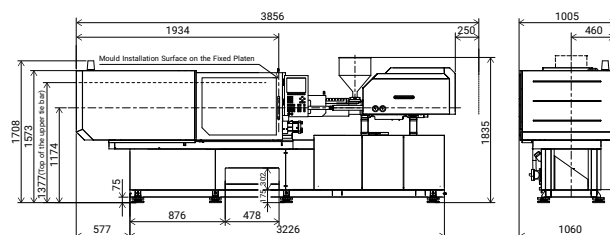

ابعاد دستگاه

تغییر در مشخصات فنی محفوظ می‌باشد